

Con riserva di modifiche tecniche  
Subject to technical changes

MPT tipo EM-B Type EM-B MPT		GR-0	GR-1	GR-2	GR-3	GR-4		
A	mm	106	106	106	125	180		
B g5	mm	62	62	62	62	86		
C	mm	82.6	82.6	82.6	82.6	133.4		
C <sub>1</sub>	mm	3 x M10	3 x M10	3 x M10	3 x M10	3 x M12		
C <sub>2</sub>	mm	16	16	16	16	15		
D	mm	Vedi tabelle - See tables						
E	mm	23	28	43	58	85		
F	mm	37	37	37	37	55		
G	mm	M16	M16	M16	M16	M16		
G <sub>1</sub>	mm	25	25	25	25	25		
H	mm	29	29	29	29	36		
I	mm	56	56	56	56	62		
L	mm	35	37	37	37	50		
M <sub>1</sub>	mm	63	68	85	104	162		
M <sub>2</sub>	mm	3 x M8	3 x M8	3 x M8	6 x M8	6 x M8		
N	mm	M8	M10	M14	M14	M18		
Foro registrazione centraggio Hole for centering adjustment		SI/YES	SI/YES	SI/YES	da/from D55 a/to D66	da/from D55 a/to D66		
Corsa assiale/Axial stroke		mm	2.5	2.5	2.5	5	6.5	
Espansione pinza sul ø Sleeve expansion on ø		mm	0.5	0.5	0.5	1	1.5	
Campo di bloccaggio ø Clamping range ø		mm	16 - 25.5	20 - 40.5	30 - 60.5	55 - 81	80 - 131	
Forza max. assiale/Max axial force		kN	7	12	20	20	25	
Cilindri consigliati Recommended cylinders		CSN	150	200	200	200	250	
		SIN-S	70	70	85	85	100	
Gruppo/Group EM-B		0	1		2			
Filetto/Thread		M8 x 1.25	M10 x 1.5		M14 x 2			
Cono/Taper		-	68021120	68021220	68021320	68022120	68022220	68022320
Coppia serr./Torque		13 ±1 Nm	23 ±1 Nm	28 ±1 Nm	37 ±1 Nm	66 ±1 Nm	74 ±1 Nm	89 ±1 Nm
Gruppo/Group EM-B		3			4			
Filetto/Thread		M14 x 2			M18 x 2.5			
Cono/Taper		68023120	68023220	68023320	68024120	68024220	68024320	68024420
Coppia serr./Torque		92 ±1 Nm	102 ±1 Nm	117 ±1 Nm	158 ±1 Nm	180 ±1 Nm	203 ±1 Nm	221 ±1 Nm

**Rettifica a misura su richiesta.**  
**Siliconatura a richiesta.**  
**Precision grinding and  
siliconization on demand.**

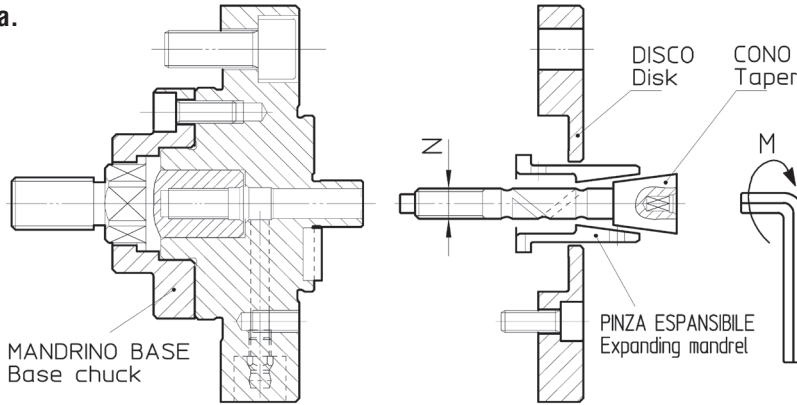

Mandrino base - Basic mandrel		Grandezza - Size 0	
Cono - Taper	Disco - Disk	Pinza espansibile Expanding sleeve	
68100021	68020220	D25	68200250
		D24.5	68200245
		D24	68200240
		D23.5	68200235
		D23	68200230
	68040421	D22.5	68200225
		D22	68200220
		D21.5	68200215
		D21	68200210
		D20.5	68200205
68020120	68040321	D20	68200200
		D19.5	68200195
		D19	68200190
		D18.5	68200185
		D18	68200180
	68040421	D17.5	68200175
		D17	68200170
		D16.5	68200165
		D16	68200160

Mandrino base - Basic mandrel		Grandezza - Size 1	
Cono - Taper	Disco - Disk	Pinza espansibile Expanding sleeve	
68101021	68021320	D40	68210400
		D39.5	68210395
		D39	68210390
		D38.5	68210385
		D38	68210380
		D37.5	68210375
		D37	68210370
		D36.5	68210365
		D36	68210360
		D35.5	68210355
	68041721	D35	68210350
		D34.5	68210345
		D34	68210340
		D33.5	68210335
		D33	68210330
		D32.5	68210325
		D32	68210320
		D31.5	68210315
		D31	68210310
		D30.5	68210305
68021220	68041521	D30	68210300
		D29.5	68210295
		D29	68210290
		D28.5	68210285
		D28	68210280
	68041421	D27.5	68210275
		D27	68210270
		D26.5	68210265
		D26	68210260
		D25.5	68210255
68021120	68041321	D25	68210250
		D24.5	68210245
		D24	68210240
		D23.5	68210235
		D23	68210230
	68041221	D22.5	68210225
		D22	68210220
		D21.5	68210215
		D21	68210210
		D20.5	68210205
D20	68210200		

Mandrino base - Basic mandrel		Grandezza - Size 2	
Cono - Taper	Disco - Disk	Pinza espansibile Expanding sleeve	
68102021	68022320	D60	68220600
		D59.5	68220595
		D59	68220590
		D58.5	68220585
		D58	68220580
		D57.5	68220575
		D57	68220570
		D56.5	68220565
		D56	68220560
		D55.5	68220555
	68042721	D55	68220550
		D54.5	68220545
		D54	68220540
		D53.5	68220535
		D53	68220530
		D52.5	68220525
		D52	68220520
		D51.5	68220515
		D51	68220510
		D50.5	68220505
68022220	68042521	D50	68220500
		D49.5	68220495
		D49	68220490
		D48.5	68220485
		D48	68220480
		D47.5	68220475
		D47	68220470
		D46.5	68220465
		D46	68220460
		D45.5	68220455
	68042421	D45	68220450
		D44.5	68220445
		D44	68220440
		D43.5	68220435
		D43	68220430
		D42.5	68220425
		D42	68220420
		D41.5	68220415
		D41	68220410
		D40.5	68220405
68022120	68042221	D40	68220400
		D39.5	68220395
		D39	68220390
		D38.5	68220385
		D38	68220380
	68042121	D37.5	68220375
		D37	68220370
		D36.5	68220365
		D36	68220360
		D35.5	68220355
D35	68220350		

Mandrino base - Basic mandrel		Grandezza - Size 3	
Cono - Taper	Disco - Disk	Pinza espansibile Expanding sleeve	
68103021	68023320	D80	68230800
		D79	68230790
		D78	68230780
		D77	68230770
		D76	68230760
		D75	68230750
		D74	68230740
		D73	68230730
		D72	68230720
		D71	68230710
	68043621	D70	68230700
		D69	68230690
		D68	68230680
		D67	68230670
		D66	68230660
		D65	68230650
		D64	68230640
		D63	68230630
		D62	68230620
		D61	68230610
68023120	68043221	D60	68230600
		D59	68230590
		D58	68230580
		D57	68230570
		D56	68230560
	68043121	D55	68230550

Mandrino base - Basic mandrel		Grandezza - Size 4			
Cono - Taper	Disco - Disk	Pinza espansibile Expanding sleeve			
68104021	68024420	D129.5	68241295		
		D128	68241280		
		D126.5	68241265		
		D125	68241250		
		D123.5	68241235		
		D122	68241220		
		D120.5	68241205		
		D119	68241190		
		D117.5	68241175		
		D116	68241160		
	68044721	D114.5	68241145		
		D113	68241130		
		D111.5	68241115		
		D110	68241100		
		D108.5	68241085		
		D107	68241070		
		D105.5	68241055		
		D104	68241040		
		68024220	68044421	D102.5	68241025
				D101	68241010
D99.5	68240995				
D98	68240980				
D96.5	68240965				
68044321	D95		68240950		
	D93.5		68240935		
	D92		68240920		
	D90.5		68240905		
	D89		68240890		
68024120	68044221	D87.5	68240875		
		D86	68240860		
		D84.5	68240845		
		D83	68240830		
		D81.5	68240815		
	68044121	D80	68240800		

■ Senza foro registrazione centraggio  
Without hole for centering adjustment