

# 05309000 - LT-S BMT45 ER20F OFS78LR1:3H90

<b>Tipo</b>	LT-S OFS Portautensili dritto offset
<b>Attacco</b>	BMT 45
<b>Uscita utensile</b>	Portapinza ER 20 F - ghiera interna
<b>Raffreddamento</b>	Refrigerazione esterna
<b>Offset [mm]</b>	78
<b>Senso di rotazione</b>	r1  r2
<b>Velocità max [1/min]</b>	in 5000 / out 15000
<b>Coppia max [Nm]</b>	in 25 / out 8
<b>Rapporto</b>	1:3
<b>H [mm]</b>	90
<b>Accessori</b>	N.D.
<b>Note</b>	N.D.
<b>Note per il montaggio</b>	Mandrino principale e secondario

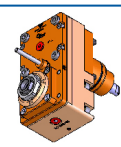

Verificare sempre gli ingombri del portautensile in torretta

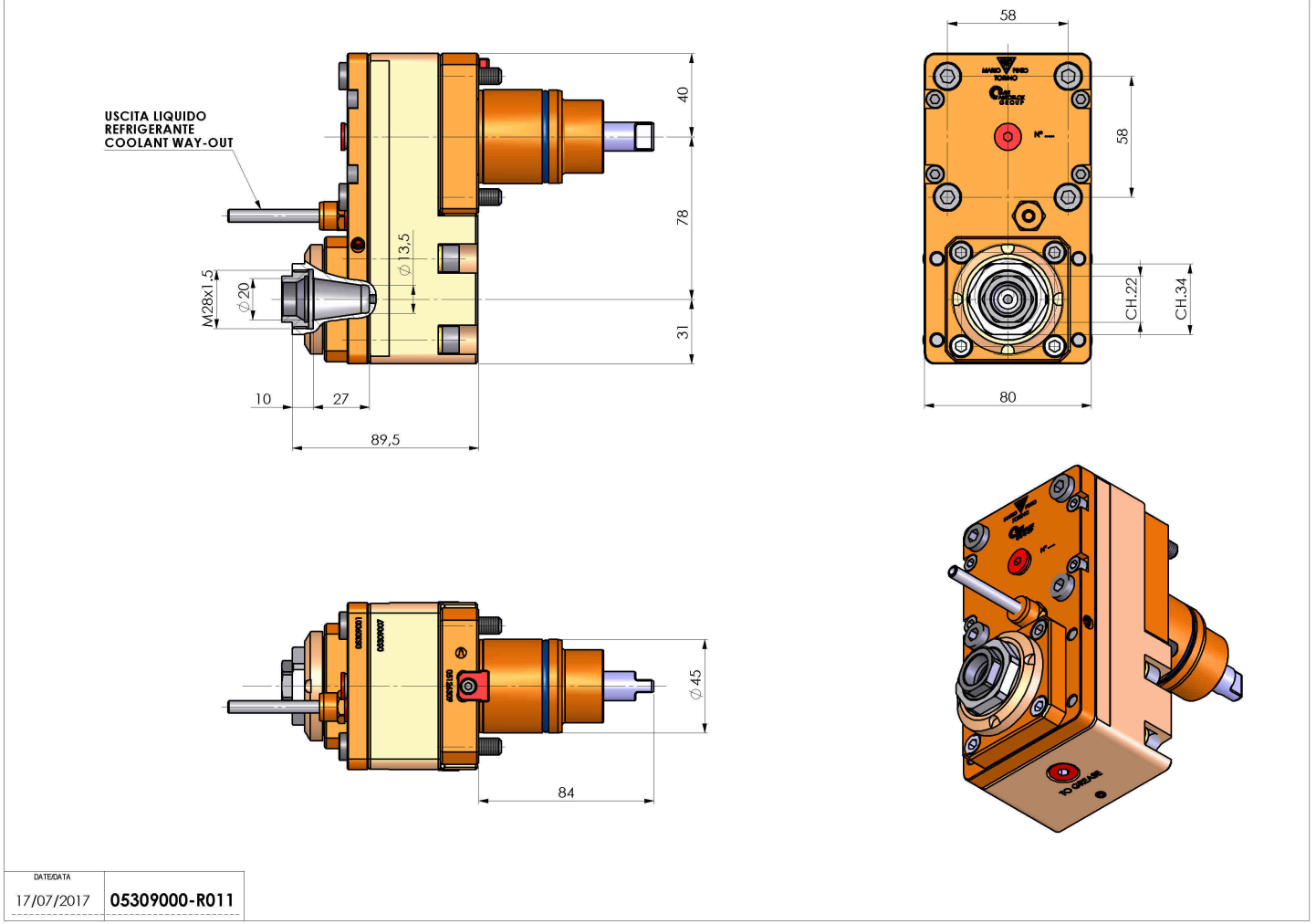

DATE/ATA	17/07/2017	05309000-R011
----------	------------	---------------

Salvo modifiche tecniche