

## 05255300 - LT-S2VDI40ER20F-20FH122 1:2MZH

|                              |                                      |
|------------------------------|--------------------------------------|
| <b>Tipo</b>                  | LT-S2<br>Portautensili dritto doppio |
| <b>Attacco</b>               | VDI 40                               |
| <b>Uscita utensile</b>       | Portapinza ER 20 F - ghiera interna  |
| <b>Raffreddamento</b>        | Refrigerazione esterna               |
| <b>Senso di rotazione</b>    | r1 ↻ r2 ↻ r3 ↻                       |
| <b>Velocità max [1/min]</b>  | in 6000 / out 12000                  |
| <b>Coppia max [Nm]</b>       | in 38 / out 16                       |
| <b>Rapporto</b>              | 1:2                                  |
| <b>H [mm]</b>                | 122                                  |
| <b>Accessori</b>             | N.D.                                 |
| <b>Note</b>                  | N.D.                                 |
| <b>Note per il montaggio</b> | N.D.                                 |

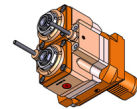

**ATTENZIONE: VERIFICARE L'ORIENTAMENTO DELLA DENTATURA VDI**

Verificare sempre gli ingombri del portautensile in torretta

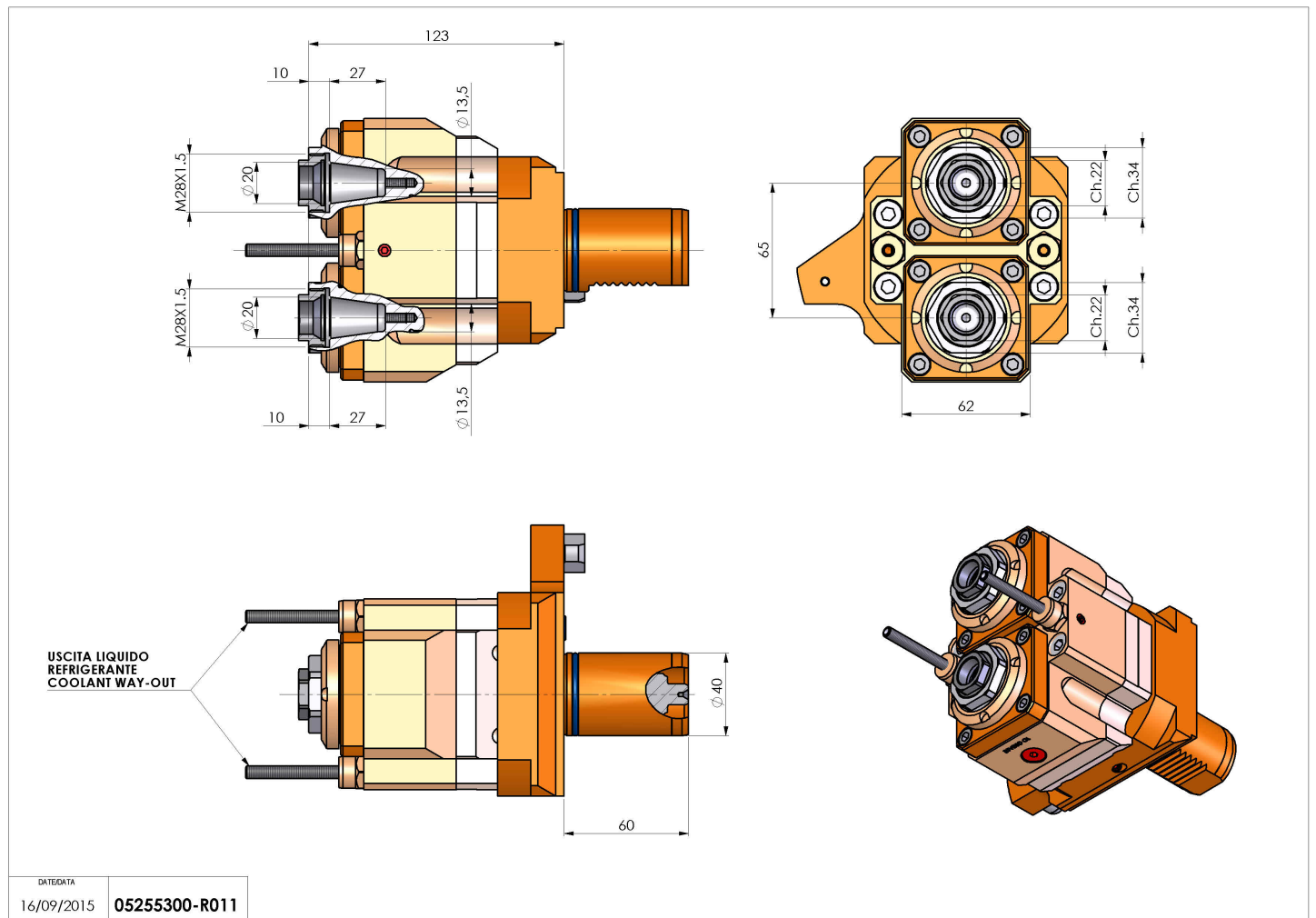

Salvo modifiche tecniche

DATE/ATA  
16/09/2015 05255300-R011