

## 05254400 - LT-A2 VDI50 HSK40 H160-84

<b>Tipo</b>	LT-A2 V Portautensili angolare a 90° doppio verticale
<b>Attacco</b>	VDI 50
<b>Uscita utensile</b>	Cambio rapido HSK40
<b>Raffreddamento</b>	Refrigerazione esterna
<b>Senso di rotazione</b>	r1  r2
<b>Velocità max [1/min]</b>	4000
<b>Coppia max [Nm]</b>	50
<b>Rapporto</b>	1:1
<b>H [mm]</b>	84-160
<b>H1 [mm]</b>	39
<b>Accessori</b>	N.D.
<b>Note</b>	N.D.
<b>Note per il montaggio</b>	N.D.

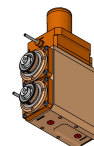

**ATTENZIONE: VERIFICARE L'ORIENTAMENTO DELLA DENTATURA VDI**

Verificare sempre gli ingombri del portautensile in torretta

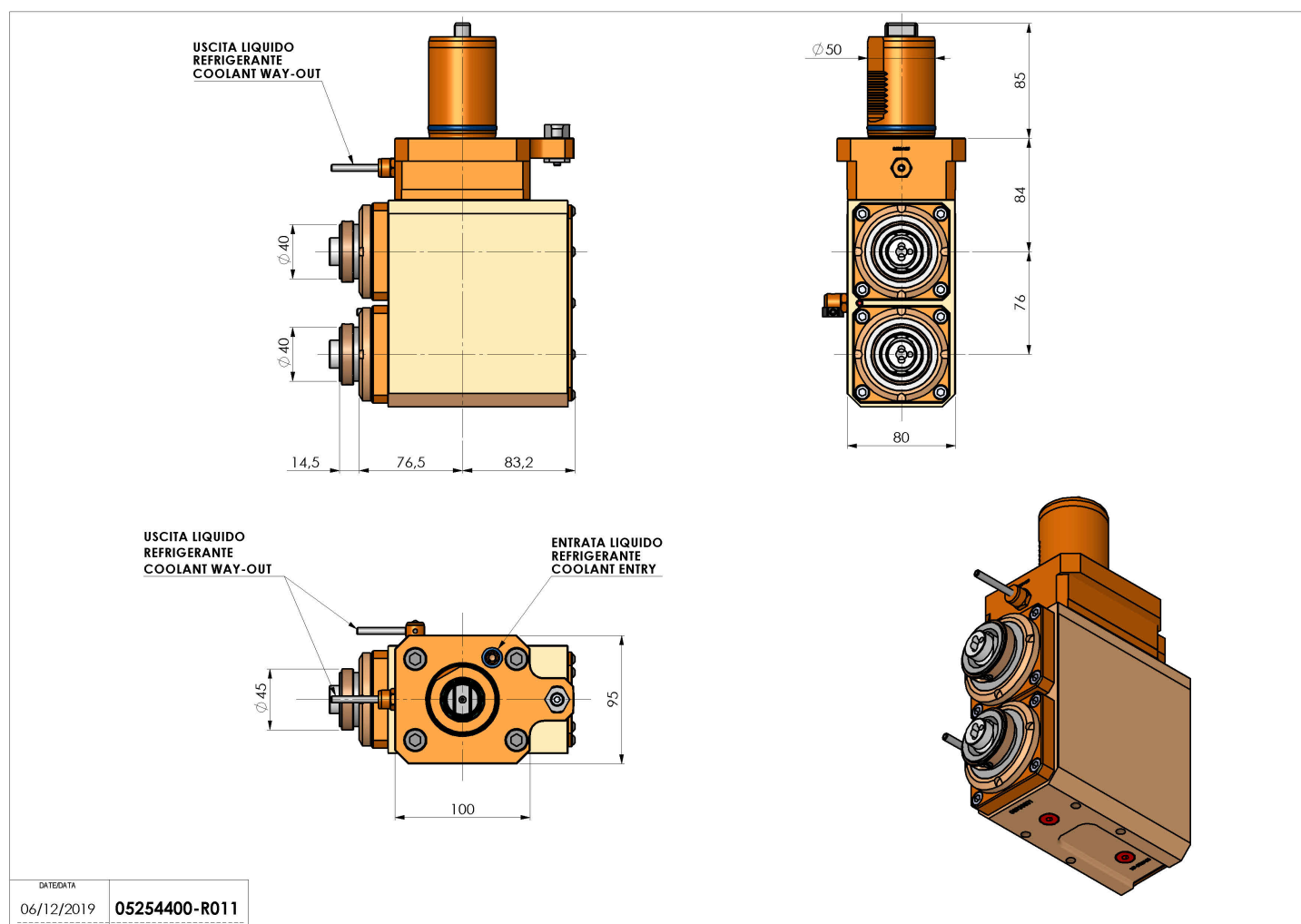

DATE/DATE	06/12/2019	05254400-R011
-----------	------------	---------------

Salvo modifiche tecniche