

05231500 - LT-S2 BMT55EM KM40 OFS-75 I:70,711:1 HRF H140 MP-A242730-101

Tipo	LT-S2 Portautensili dritto doppio
Attacco	BMT 55 EM
Uscita utensile	Cambio rapido KM40
Raffreddamento	Refrigerazione interna HRF
Offset [mm]	75
Senso di rotazione	r1 r2 r3
Velocità max [1/min]	6000
Coppia max [Nm]	60
Rapporto	1:1
H [mm]	140
Pressione max [bar]	80
Accessori	N.D.
Note	N.D.
Note per il montaggio	N.D.

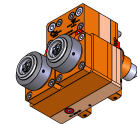

Verificare sempre gli ingombri del portautensile in torretta

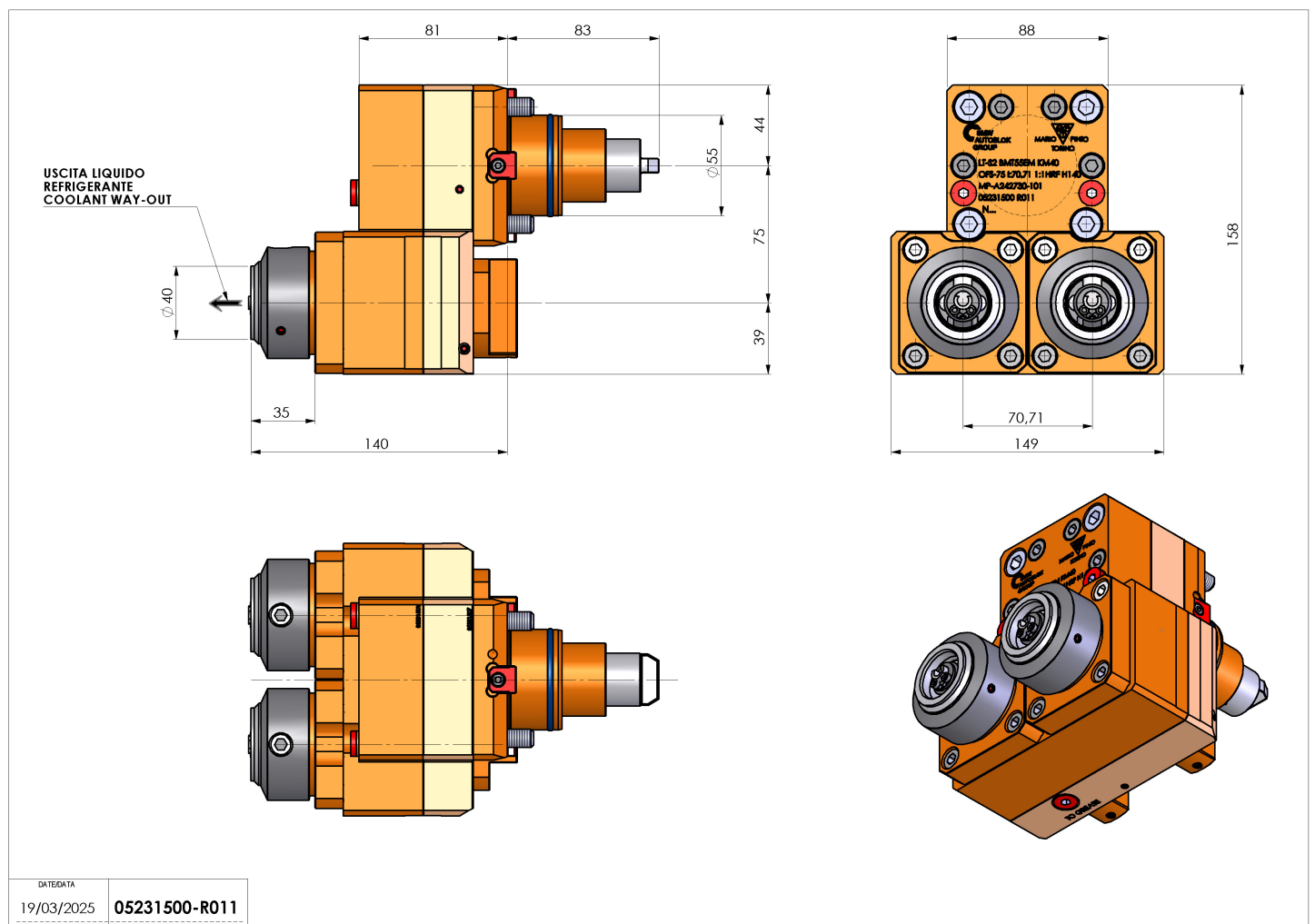

DATE/DATE	19/03/2025	05231500-R011
-----------	------------	---------------

Salvo modifiche tecniche