

05331900 - LT-A ST65 BMT85 C16 CR-AY H110

Tipo	LT-A ST Portautensili stozzatore a 90°
Attacco	BMT 85
Uscita utensile	Diametro utensile 16
Raffreddamento	Refrigerazione esterna
Velocità max [1/min]	700
Coppia max [Nm]	17,5
Rapporto	1:1
Spinta avanzamento [N]	1000
Corsa [mm]	65
Regolazione Asse Y [mm]	$\hat{A}\pm 0,4$
Accessori	N.D.
Note	N.D.
Note per il montaggio	Utilizzare solo su macchine equipaggiate con funzione M

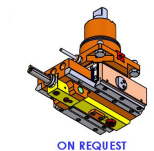

Verificare sempre gli ingombri del portautensile in torretta

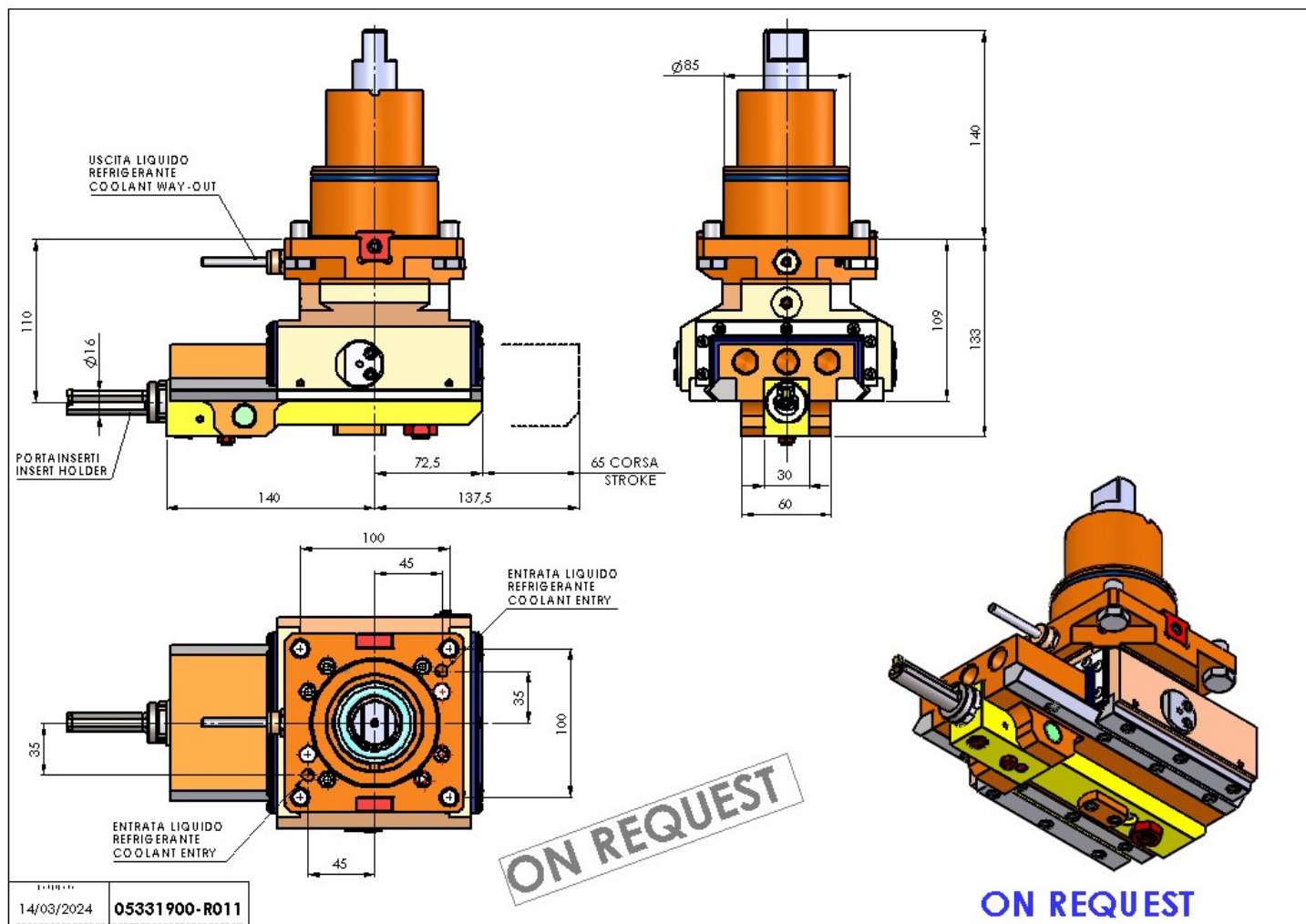

Salvo modifiche tecniche