

## 05306700 - LT-A2 BMT85 ER32F-32F H53-129

<b>Tipo</b>	LT-A2 V Portautensili angolare a 90° doppio verticale
<b>Attacco</b>	BMT 85
<b>Uscita utensile</b>	Portapinza ER 32 F - ghiera interna
<b>Raffreddamento</b>	Refrigerazione esterna
<b>Offset [mm]</b>	76
<b>Senso di rotazione</b>	r1  r2
<b>Velocità max [1/min]</b>	4000
<b>Coppia max [Nm]</b>	50
<b>Rapporto</b>	1:1
<b>H [mm]</b>	53-129
<b>H1 [mm]</b>	39
<b>Accessori</b>	N.D.
<b>Note</b>	Prodotto speciale. Contattare Ufficio Commerciale
<b>Note per il montaggio</b>	N.D.

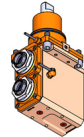

Verificare sempre gli ingombri del portautensile in torretta

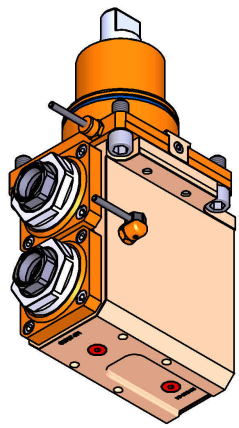
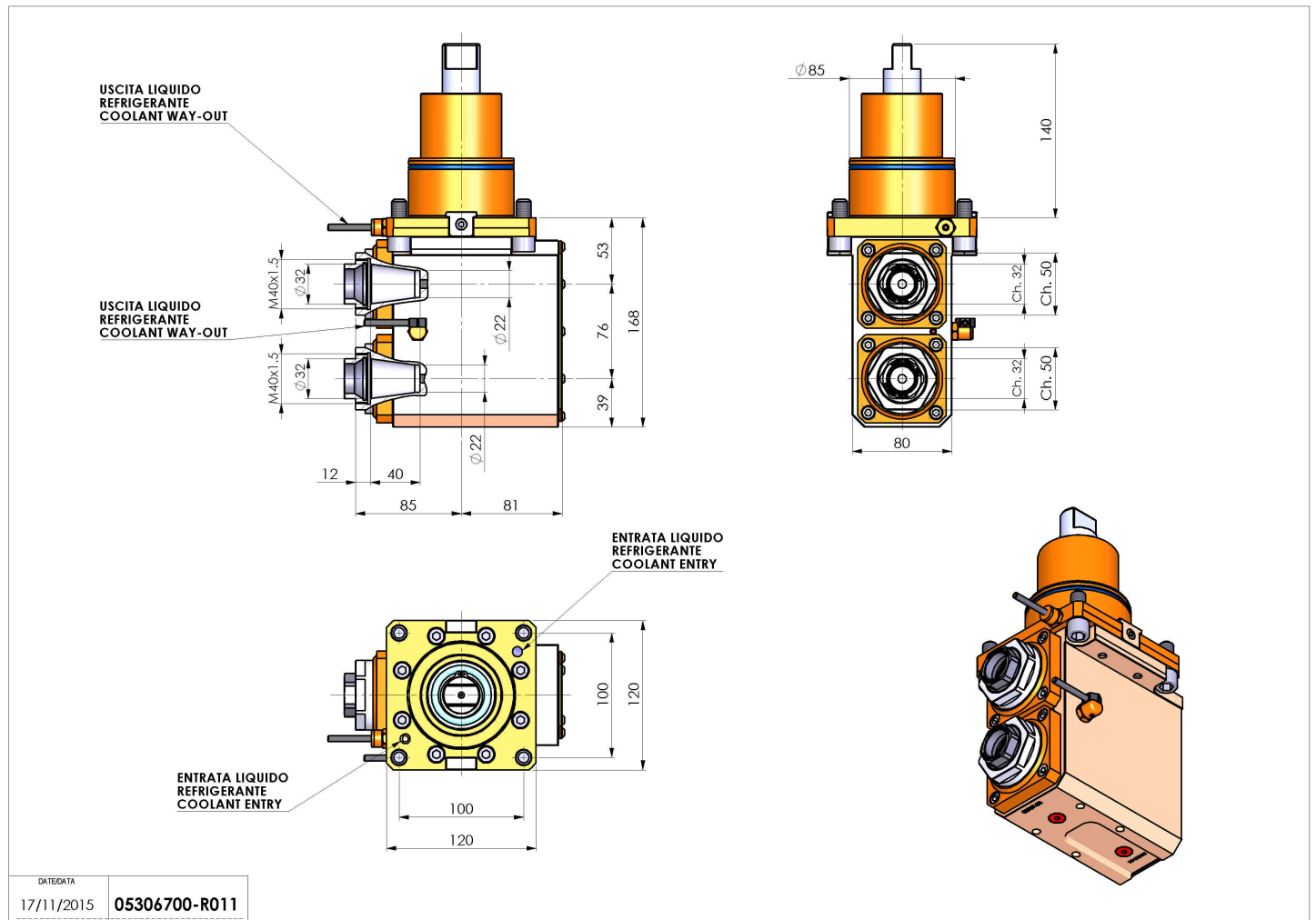

DATE/ATA	17/11/2015
PART NUMBER	05306700-R011

Salvo modifiche tecniche