

05229000 - LT-A ST25 VDI30 C12 CR-AY H105 5480

| | |
|--------------------------------|---|
| Tipo | LT-A ST Portautensili stozzatore a 90° |
| Attacco | VDI 30 |
| Uscita utensile | Diametro utensile 12 |
| Raffreddamento | Refrigerazione esterna |
| Velocità max [1/min] | 700 |
| Coppia max [Nm] | 17,5 |
| Rapporto | 1:1 |
| Correzione asse Y | SI |
| Spinta avanzamento [N] | 1000 |
| Corsa [mm] | 25 |
| Corsa utile [mm] | 20 |
| Regolazione Asse Y [mm] | ±0,4 |
| H [mm] | 105 |
| Accessori | N.D. |
| Note | N.D. |

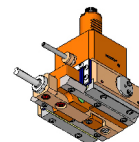

Note per il montaggio Torretta radiale - Torretta destra e sinistra

ATTENZIONE: VERIFICARE L'ORIENTAMENTO DELLA DENTATURA VDI

Verificare sempre gli ingombri del portautensile in torretta

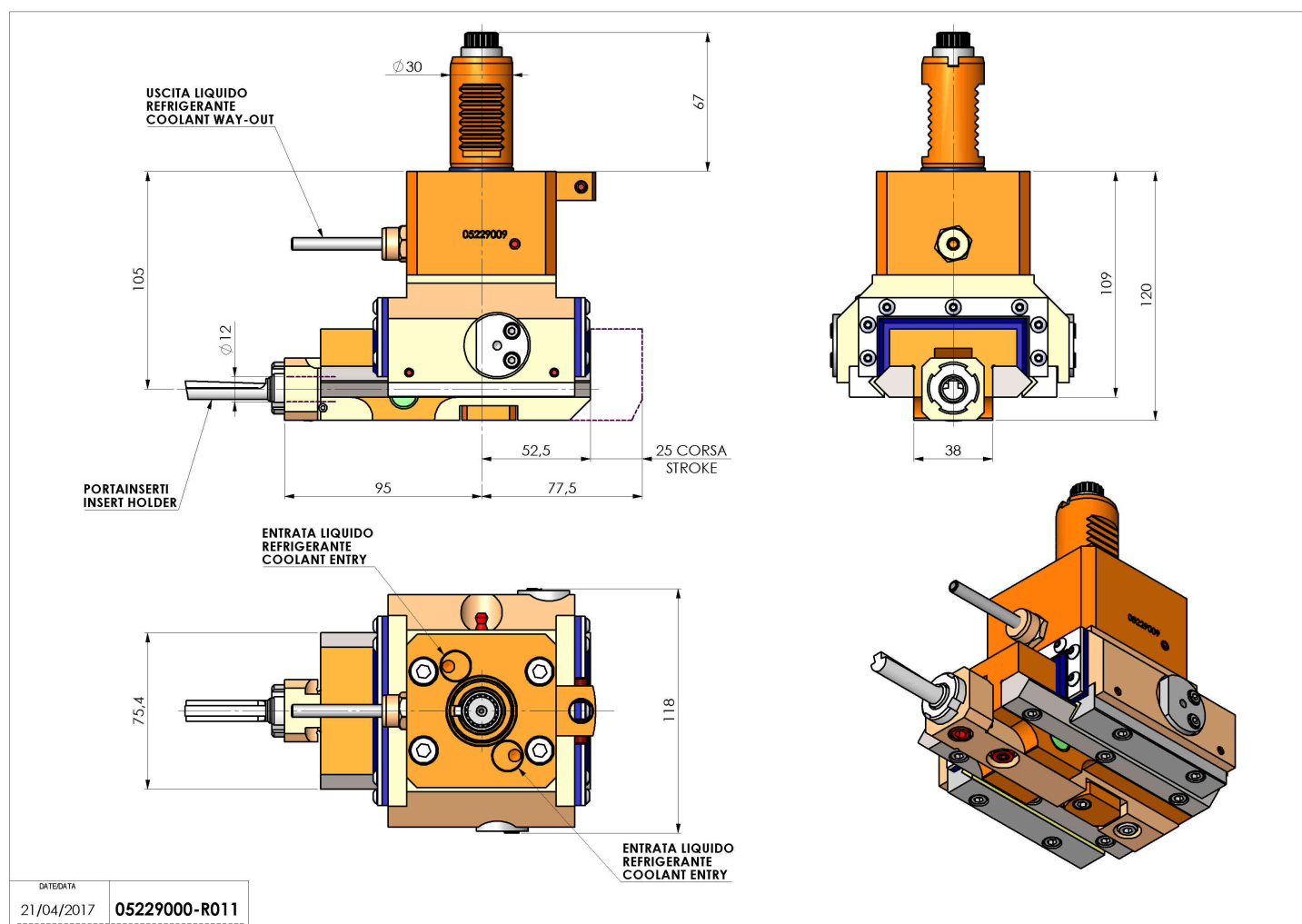

Salvo modifiche tecniche