

# 05228000 - LT-A2 VDI40 ER25 1:1 5480SA

<b>Tipo</b>	LT-A2 H Portautensili angolare a 90° doppio orizzontale
<b>Attacco</b>	VDI 40
<b>Uscita utensile</b>	Portapinza ER 25
<b>Raffreddamento</b>	Refrigerazione esterna
<b>Senso di rotazione</b>	r1  r2
<b>Velocità max [1/min]</b>	3000
<b>Rapporto</b>	1:1
<b>H [mm]</b>	63,5-103,5
<b>H1 [mm]</b>	27
<b>Accessori</b>	N.D.
<b>Note</b>	N.D.
<b>Note per il montaggio</b>	N.D.

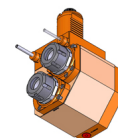

**ATTENZIONE: VERIFICARE L'ORIENTAMENTO DELLA DENTATURA VDI**

Verificare sempre gli ingombri del portautensile in torretta

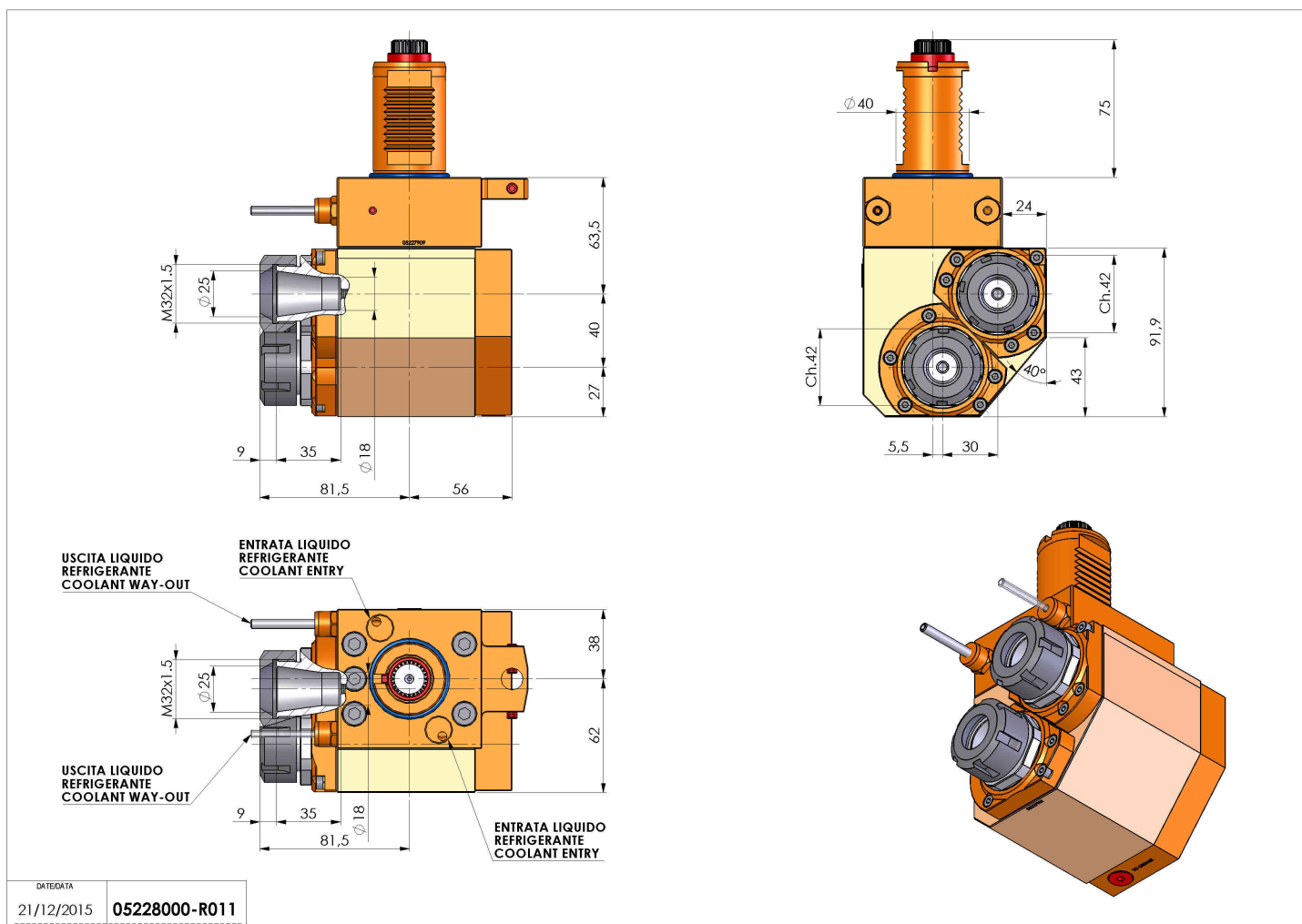

Salvo modifiche tecniche