

# 05112600 - LT-S VDI40 ER32F H67 117 HA

<b>Tipo</b>	LT-S Portautensili dritto
<b>Attacco</b>	VDI 40
<b>Uscita utensile</b>	Portapinza ER 32 F - ghiera interna
<b>Raffreddamento</b>	Refrigerazione esterna
<b>Senso di rotazione</b>	r1  r2
<b>Velocità max [1/min]</b>	6000
<b>Coppia max [Nm]</b>	63
<b>Rapporto</b>	1:1
<b>H [mm]</b>	67
<b>Accessori</b>	Chiave albero, chiave ghiera, ghiera per pinze ER
<b>Note</b>	Ad esaurimento. Sostituito da cod. 05112000
<b>Note per il montaggio</b>	N.D.

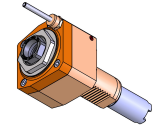

REPLACED BY 05112000

**ATTENZIONE: VERIFICARE L'ORIENTAMENTO DELLA DENTATURA VDI**

Verificare sempre gli ingombri del portautensile in torretta

USCITA LIQUIDO REFRIGERANTE COOLANT WAY-OUT

PRODOTTO SOSTITUITO DA 05112000  
 PRODUCT REPLACED BY 05112000

REPLACED BY 05112000

Salvo modifiche tecniche

DATE/DATE	29/05/2024	05112600-R011
-----------	------------	---------------