

05061900 - LT-S VDI40 ER32F H53 OK

Tipo	LT-S Portautensili dritto
Attacco	VDI 40
Uscita utensile	Portapinza ER 32 F - ghiera interna
Raffreddamento	Refrigerazione esterna
Senso di rotazione	r1 r2
Velocità max [1/min]	6000
Coppia max [Nm]	63
Rapporto	1:1
H [mm]	53
Accessori	Chiave albero, chiave ghiera, ghiera per pinze ER
Note	Ad esaurimento. Sostituito da cod. 05060200
Note per il montaggio	N.D.

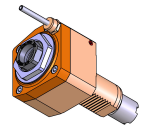

REPLACED BY 05060200

ATTENZIONE: VERIFICARE L'ORIENTAMENTO DELLA DENTATURA VDI

Verificare sempre gli ingombri del portautensile in torretta

USCITA LIQUIDO REFRIGERANTE COOLANT WAY-OUT

PRODOTTO SOSTITUITO DA 05060200
PRODUCT REPLACED BY 05060200

REPLACED BY 05060200

Salvo modifiche tecniche

DATE/DATE	29/05/2024
	05061900-R011