

05013500 - LUNETTA D65 H85 NK

Type	STEADY REST Self-centering steady rest for turret
Mounting	CYLINDRICAL SHANK 65
Tool output	Gripping jaws Ø5-Ø60
Coolant	N.A.
H [mm]	85
Ø Min [mm]	5
Ø Max [mm]	60
Max pressure [bar]	14
Accessories	N.A.
Notes	N.A.
Mounting tips	Lower turret

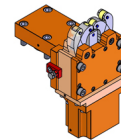

Always check live tool dimensions on the turret

Dimensions: 25.1, 237, 227, 142, 110, 194.6, 71, 69, 20, 85, 45, 162, 80, 74, 212.5, Ø 60 max., Ø 5 min., Ø 65.

DIAGRAMMA di BLOCCAGGIO FORZA MOLLA
CLAMPING DIAMETER DIAGRAM SPRING FORCE

DIAGRAMMA FORZA TOTALE SENZA MOLLA
TOTAL FORCE DIAGRAM WITHOUT SPRING

Tipi molle:
 Tipo molle D-313W
 Rata molla 5,961 N/mm
 Forza max 377.4 N
 Forza con lunetta chiusa 342.7 N
 Forza con lunetta aperta 152 N
 Spring type D-313W
 Spring rate 5,961 N/mm
 Force max 377.4 N
 Force with closed steady-rest 342.7 N
 Force with open steady-rest 152 N

Tipi molle:
 Tipo molle D-313C
 Rata molla 6,451 N/mm
 Forza max 392 N
 Forza con lunetta chiusa 389 N
 Forza con lunetta aperta 182.5 N
 Spring type D-313C
 Spring rate 6,451 N/mm
 Force max 392 N
 Force with closed steady-rest 389 N
 Force with open steady-rest 182.5 N

Specifiche:
 ø cilindro 60mm
 Superficie pistone 28.27 cm²
 Corsa max 32.5mm
 Max. pressione d'esercizio 14bar
 Max. forza di bloccaggio/ritiro 100daN
 Max. velocità periferica rullo 800m/min
 Precisione di centraggio (Differenza di precisione a DIN ISO1101) su tutta la zona di bloccaggio alle stesse condizioni di bloccaggio 0.02mm
 Precisione di ripetibilità con lunetta allineata sul diametro di bloccaggio 0.005mm.

Specifiche:
 Cilindro dia. 60mm
 Piston surface 28.27 cm²
 Max stroke 32.5mm
 Max. pressure 14bar
 Max. clamping force/retreat 100daN
 Max. roller rim speed 800m/min
 Centering precision (precision tolerance to DIN ISO1101) on the complete clamping area at the same clamping conditions 0.02mm
 Repeatability with steady-rest aligned on the clamping diameter 0.005mm.

ATTENZIONE :
 APERTURA A MOLLA
 CHIUSURA CON LIQUIDO REFRIGERANTE
 il liquido refrigerante deve essere filtrato
 min. 0,03 - max. 0,05

ATTENZIONE :
 OPENING THROUGH SPRING SYSTEM
 CLOSING THROUGH COOLANT SYSTEM
 The Coolant must be filtered min. 0,03 - max. 0,05

DATE/GATE: 09/02/2024

05013500-R011

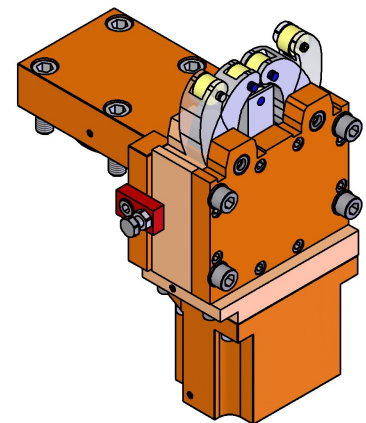

Subject to technical changes